

1

**duschy®**

(UK) Installation manual for shower cabins and steam cabins  
 (SE) Installationsmanual för duschkabiner och ångbastukabiner  
 (EE) Paigaldusjuhend dusikabiin ja aurusaun

6030 6130

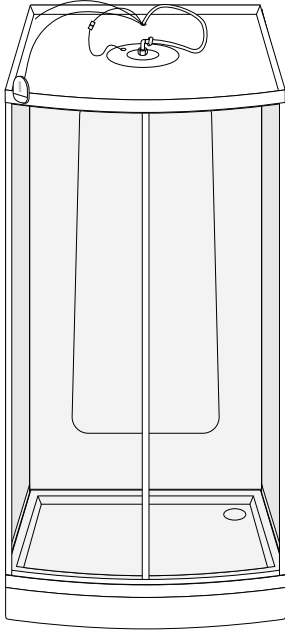

2

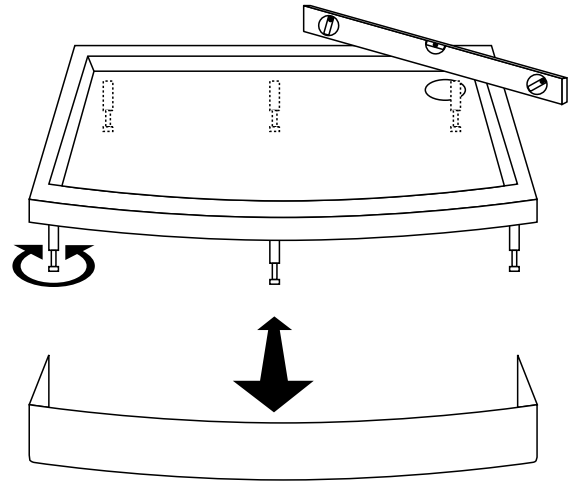

3

(UK) Unlock tray draining gutter.  
 (SE) Lås upp brunnen.  
 (EE) Ava vee äravooluava.

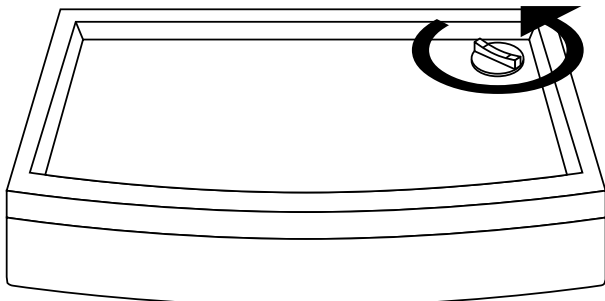

4

(UK) On the underside, point the drainpipe towards the draining gutter on the bathroom floor.  
 (SE) På karets undersida, vrid avloppsröret så att det pekar mot duschutrymmets golvbrunn.  
 (EE) Dušialuse all keera äravoolutoru nii, et see oleks suunatud duširuumi põranda äravooluava suunas.

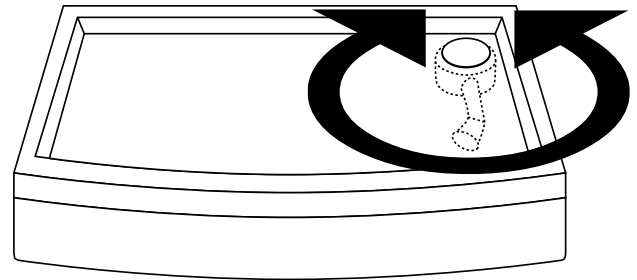

5

(UK) Lock tray draining gutter.  
 (SE) Lås brunnen.  
 (EE) Lukusta.

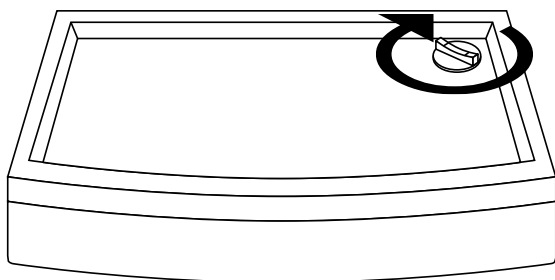

6

(UK) If needed, mount the extension pipe on the underside of tray. Cut it with a saw. Use silicone.  
 (SE) På karets undersida, använd förlängningsröret vid behov. Kapa överflödig del av röret med såg. Använd silikon i skarven.  
 (EE) Vanni all kasuta vajadusel torupikendust. Üleliigne osa torust sae maha. Liitekohal kasuta silikooni.

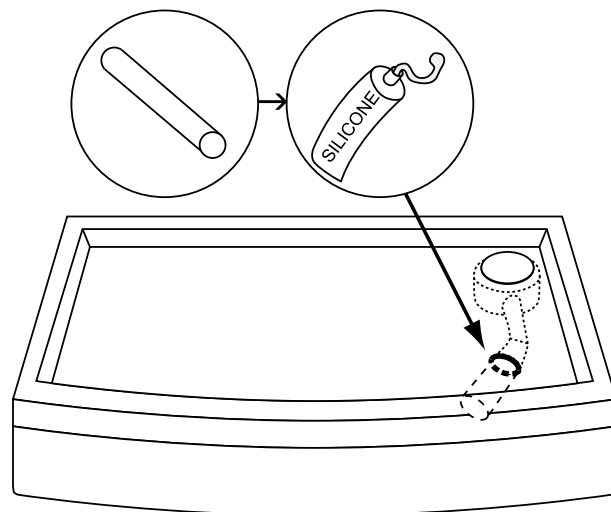

7

(UK) Mount the the three glass wall by twisting them into the aluminium profiles.  
 (SE) Montera ihop de tre glasväggarna genom att vrida in dem i aluminiumprofilerna.  
 (EE) Paigaldage kolm klaasseina, keerates need alumiiniumprofili.

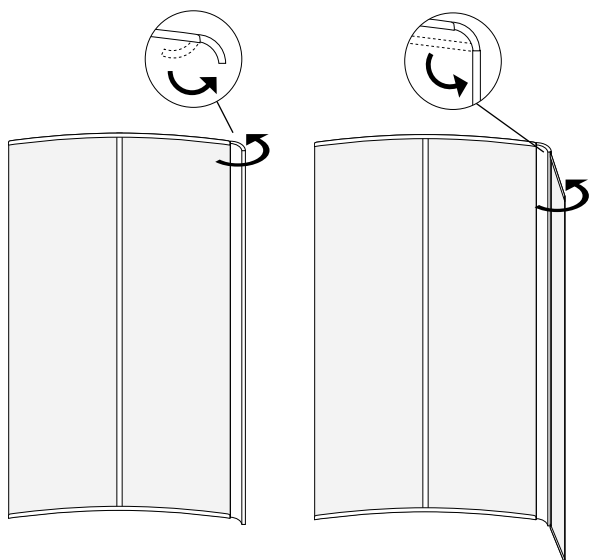

8

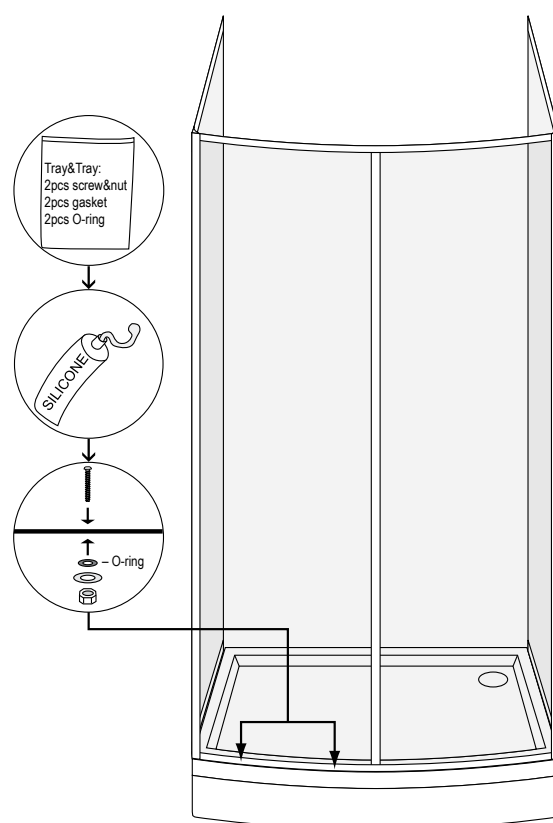

9

(UK) Put silicone on the backside of the cabin.  
 (SE) LÄgg silikon mot kabinens baksida.

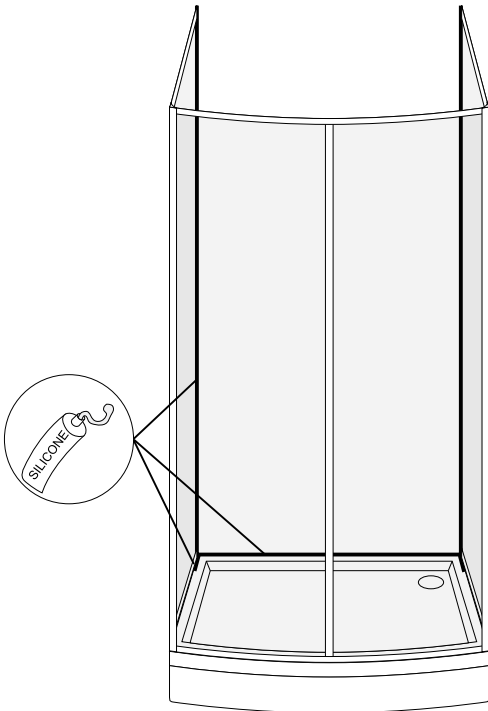

10

(UK) Place back wall in its position.  
 (SE) Placera bakväggen i rätt läge.  
 (EE) Asetage tagasein õigesse kohta ja silikoonige (pilt nr. 9).

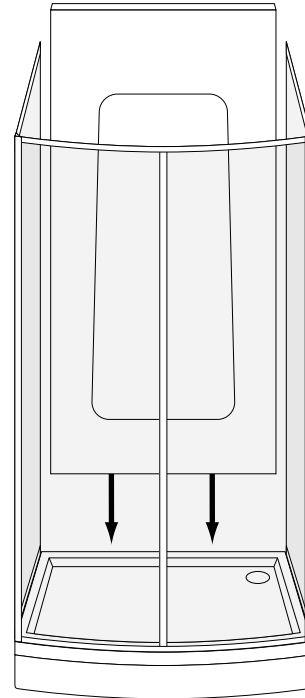

11

(UK) Fasten back wall at the bottom on backside.  
 (SE) Skruva fast bakväggen nedtill på baksidan.  
 (EE) Kinnitage tagasein kruvidega aluse külge.

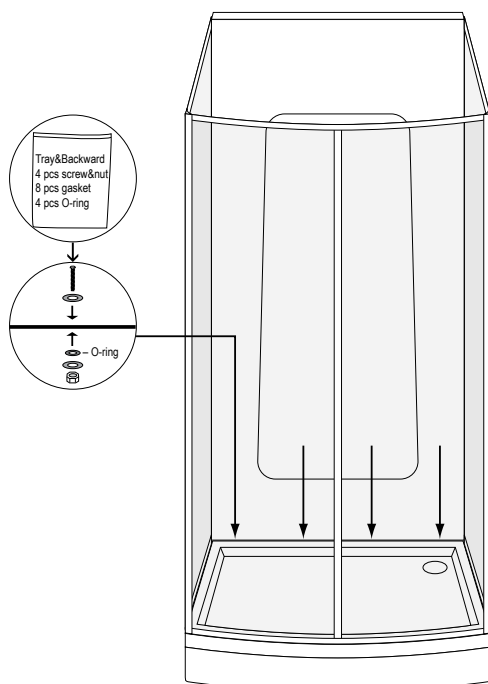

12

(UK) Fasten back wall on the backside edges.  
 (SE) Skruva fast bakväggen på baksidans sidokanter.  
 (EE) Kinnitage tagasein tagakülje servadega.

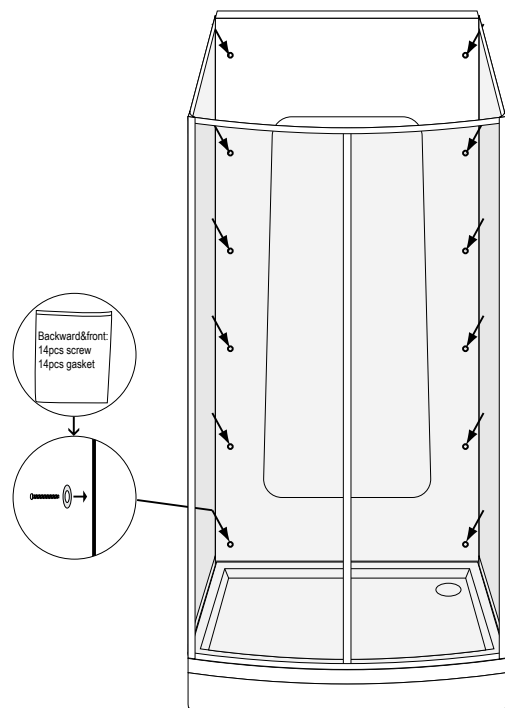

13

- (UK) Mount the overhead shower connector on the roof.
- (SE) Montera takduschanslutningen på taket.
- (EE) Paigaldage dušiliitmik lae külge.

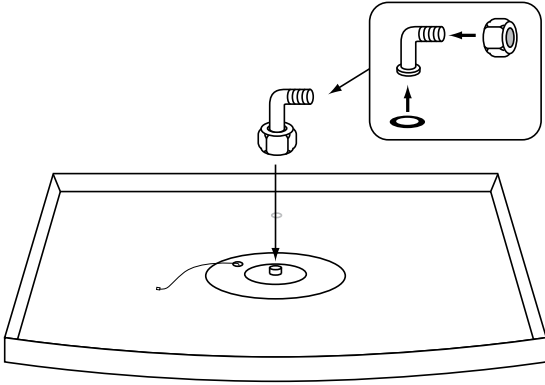

14

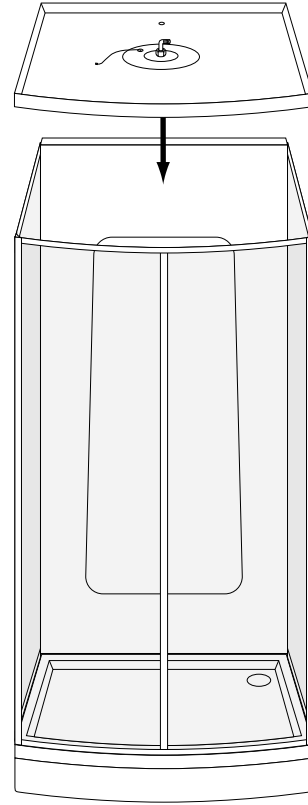

15

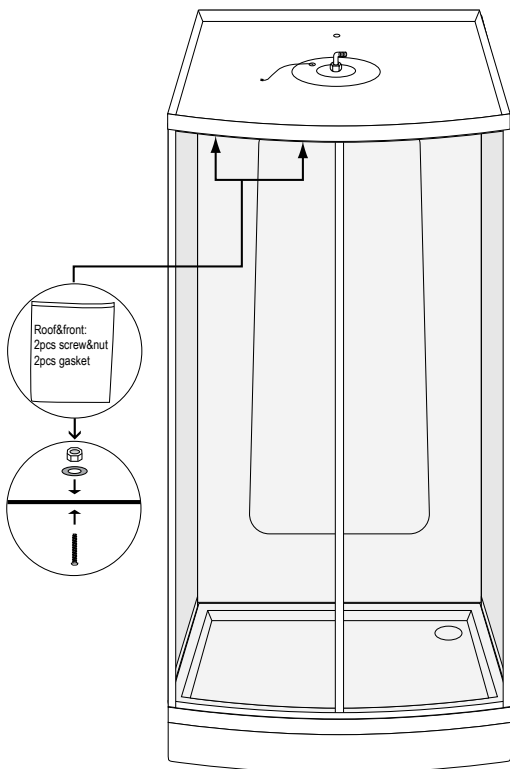

16

- (UK) Fasten roof on the backside.
- (SE) Skruva fast taket på kabinens baksida.
- (EE) Kinnitage lagi kruvidega tagaseina külge.

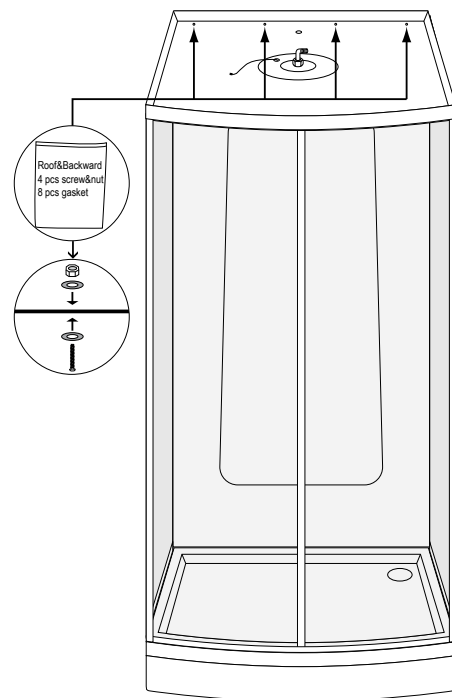

17

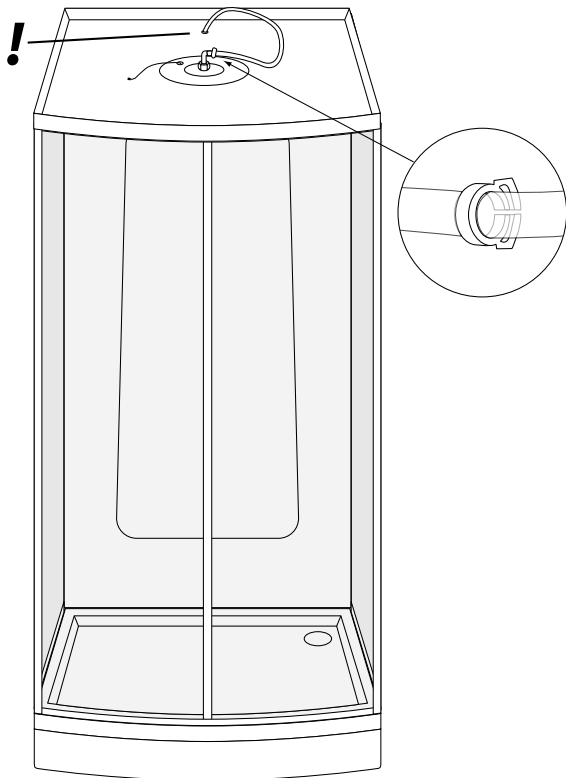

18

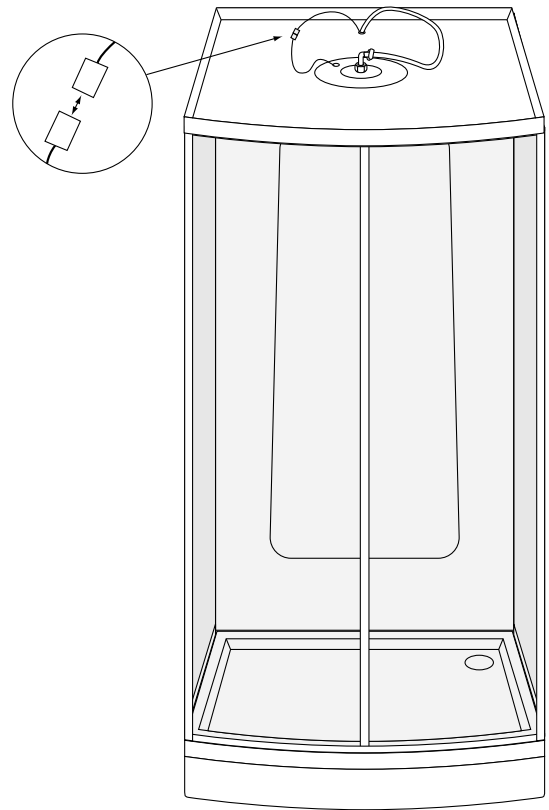

19

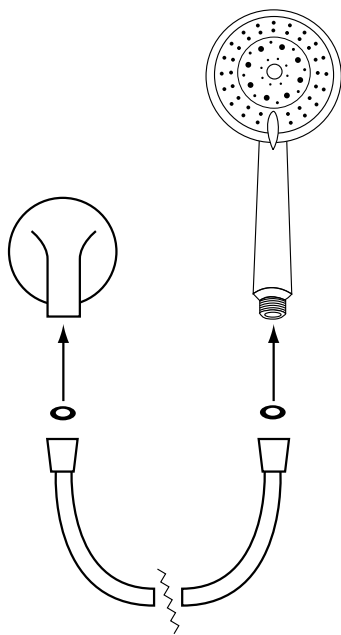

20

(UK) Connect hot and cold water supply to the backside of the cabin.

(SE) Anslut varm- och kallvatten på kabinens baksida.

(EE) Ühenda kabiini tagaküljel soe ja külm vesi.

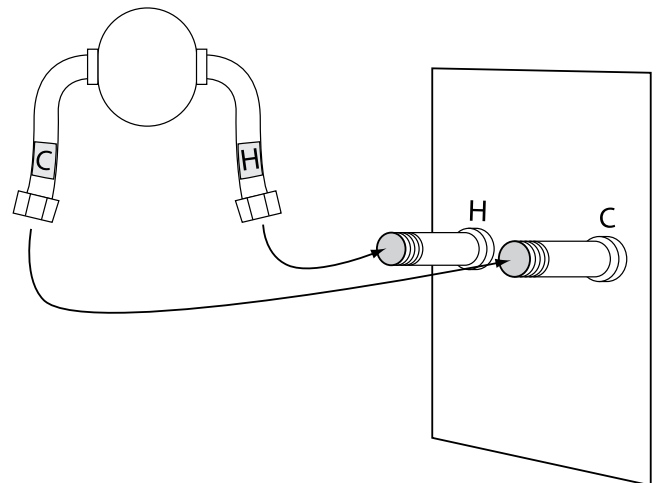

21

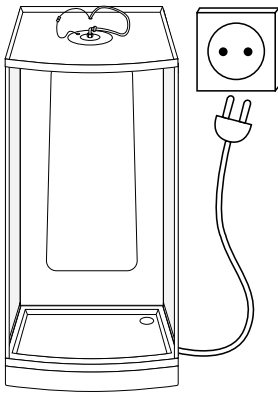

(UK) Power connection for standard shower cabins.

(SE) Anslutning av ström för vanliga duschkabiner.

(EE) Elektriühendus tavaliste dušikabiinidele.

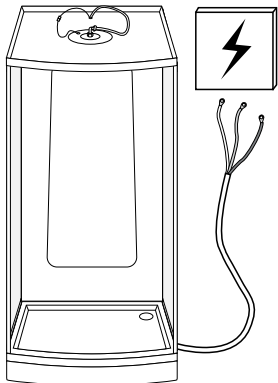

(UK) Power connection for steam cabins. This should be done by a professional electrician.

(SE) Anslutning av ström för ångbastukabiner. Detta bör utföras av en professionell elektriker.

(EE) Elektriühendus aurusaunakabiinidele. Selle peab teostama professionaalne elektrik.

22

(UK) Orange antenna cable.

(SE) Orange antennkabel.

(EE) Antenni kaabel.

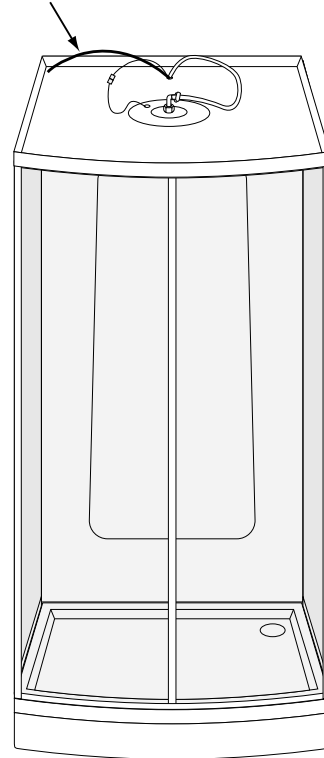

23

(UK) USB/MP3 (only steam cabins).

(SE) USB/MP3 (enbart ångbastukabiner).

(EE) USB/MP3 (ainult aurusanuadel).

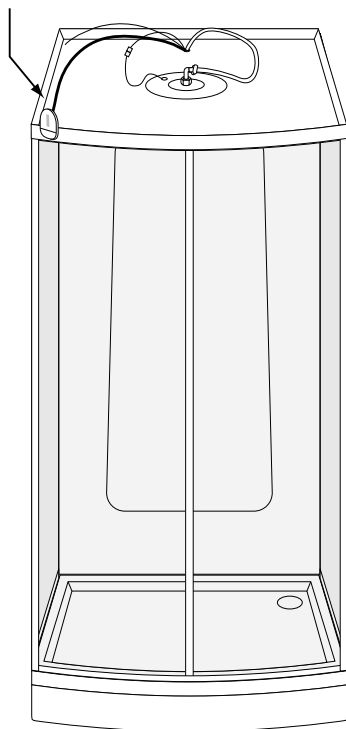

24

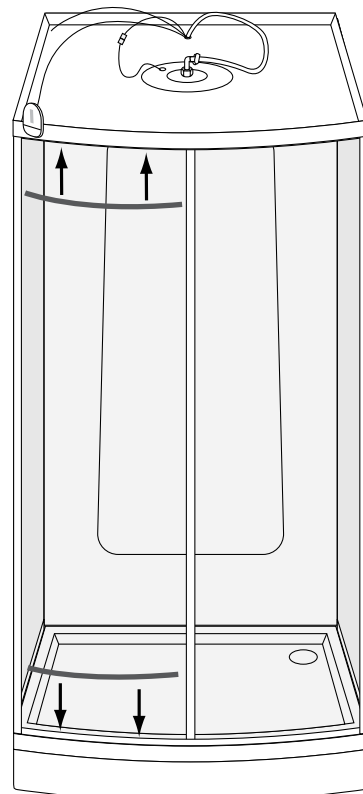

25

OK!

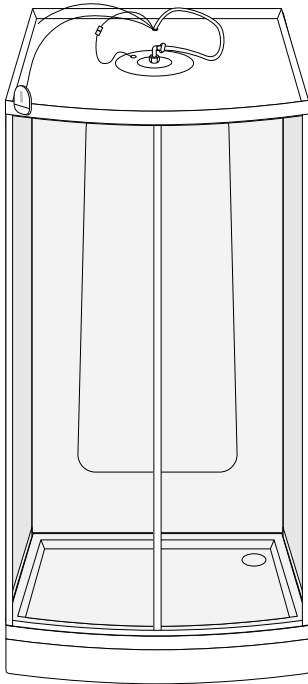

26



(UK) Diverter (spray type choice)  
(SE) Omkastare (val av duschtyp)  
(EE) Ümberlüüti (dušitüübi valik)

(UK) Top shower (SE) Takdusch (EE) Laedušš

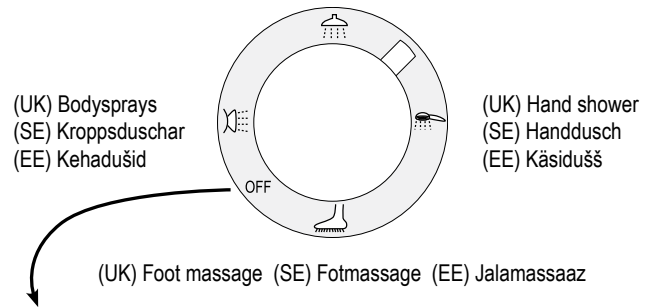

(UK) OFF (only on steam cabins): When you want to use the steam function, turn the handle to OFF mode to fill the steam water tank with water. **IMPORTANT!** When you will stop using the cabin, always turn off the water by using the flow controller and turn the divert to any other mode than OFF.

(SE) OFF (endast på ångbastukabiner): När du vill använda ångfunktionen, vrid reglaget till OFF så att ångvattenbehållaren fylls på med vatten. **VIKTIGT!** När du inte längre ska använda kabinen, stäng alltid av vattnet med engreppsblandaren och sätt omkastaren i ett annat läge än OFF.

(EE) OFF (vaid aurusaunakabiinides): Kui soovid kasutada aurufunktsiooni, keera regulaator OFF asendisse, selleks et auruveemahuti täituks veega. **NB!** Kui sa rohkem kabiini ei kasuta, sulge alati vesi segistiga ja pane ümberlüüti mõnda teise asendisse kui OFF.

27



(UK) Flow controller  
(SE) Engreppsblandare  
(EE) Segisti

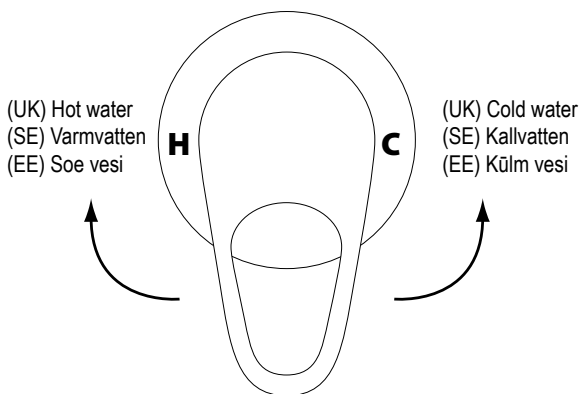

(UK) NOTE: For **shower cabins** without a thermostat, the flow controller adjusts both water flow and the water temperature. For **steam cabins**, the flow controller only adjusts the water flow. In this case the water temperature is adjusted by using the thermostat.

(SE) OBSERVERA: För **duschkabiner** som inte har termostatblandare reglerar engreppsblandaren både vattenflöde och vattentemperatur. För **ångbastukabiner** reglerar engreppsblandaren enbart vattenflödet. Vattentemperaturen regleras då istället med termostaten.

(EE) TÄHELEPANU: Tavalistes **dušikabiinides** kontrollib segisti nii veevoolu kui-temperatuuri. **Aurusaunakabiinides** reguleerib segisti vaid veevoolu. Vee temperatuuri kontrollib termostaat.

28



(UK) If the cabin/steam cabin will be used by a child, be sure that the child is well-informed of all the functions of the cabin/steam cabin.

(SE) Om ett barn ska använda kabinen/ångbastun på egen hand, se till att barnet är väl informerat i kabinens/ångbastuns funktioner och kan hantera den korrekt.

(EE) Kui laps peaks kasutama kabiini/aurusauna iseseisvalt, jälgi, et ta oleks kabiini/aurusauna kõigist funktsioonidest hästi informeeritud ja oskab seda korrektselt käsitleda.

(SE) **Service:** Vid eventuell service- och garantiättagande måste kabinen vara lätt åtkomlig för reparatören både upptill och baktill. Vid service- och garantiarbete som vi kallats till, och där vi konstaterar att fel eller skada uppstått pga felmontering/felinstallation, kommer Duschy att fakturera faktisk material-, arbets- och resekostnad.

(UK) **Service:** In the event of service and warranty, the cabin must be easily accessible for the repair man both at the top and the back. At service and warranty work that Duschy has been called to, and where we note failure due to incorrect installation, Duschy will invoice the actual material, work and travel costs.

(EE) **Teenindus:** Võimalike teenindus- ja garantiitööde puhuks peab kabiin parandajale olema nii pealt kui tagant kergesti ligipääsetav (vähemalt 50 cm vaba ruumi). NB! Vee ebapuhtusest või väärast kasutamisest tingitud vead ei kuulu garantii alla.

